

DATI TECNICI - TECHNICAL DATA

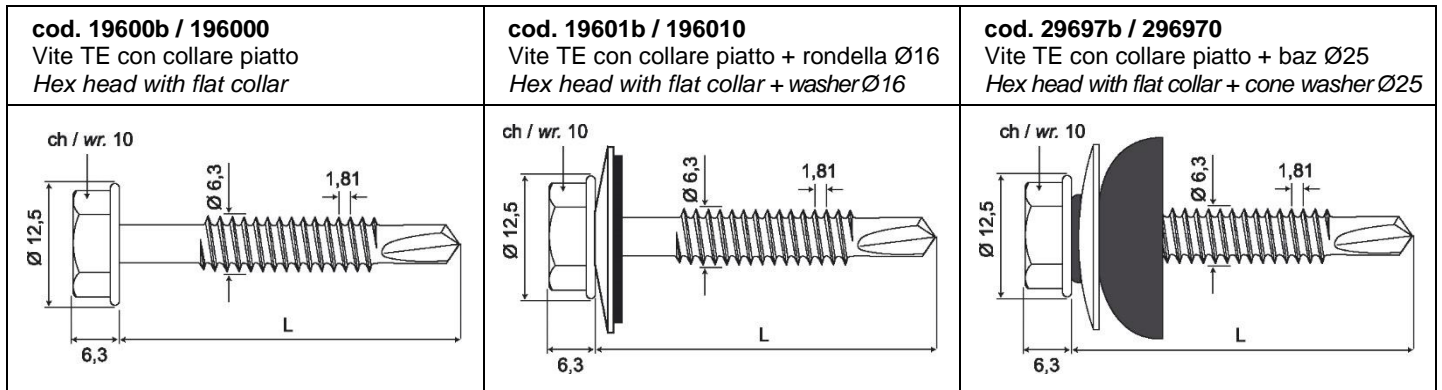

vite screw Ø x L	sp. min fissabile min fix. thickness	pacchetto max fissabile max fix. thickness	Cod. Solo vite Zincato bianco Screw White zinc ptd.	Cod. Solo vite Laccata** Screw Lacquered**	Cod. Vite + rondella Zincato bianco Screw + washer White zinc ptd	Cod. Vite + rondella Laccata** Screw + washer Lacquered**	Cod. Vite + baz Zincato bianco Screw + cone shaped washer White zinc ptd	Cod. Vite + baz Laccata** Screw + cone shaped washer Lacquered**
6,3x19		7	19600b06019		19601b06019			
6,3x22		10	19600b06022		19601b06022			
6,3x25		13	19600b06025	196000**025	19601b06025	196010**025		
6,3x32		20	19600b06032		19601b06032		29697b06032	
6,3x38		26	19600b06038	196000**038	19601b06038	196010**038	29697b06038	296970**038
6,3x45		33	19600b06045		19601b06045			
6,3x50		38	19600b06050	196000**050	19601b06050	196010**050	29697b06050	296970**050
6,3x60		48	19600b06060	196000**060	19601b06060	196010**060	29697b06060	296970**060
6,3x70	14	58	19600b06070		19601b06070		29697b06070	
6,3x80	24	68	19600b06080	196000**080	19601b06080	196010**080	29697b06080	296970**080
6,3x90	34	78	19600b06090		19601b06090		29697b06090	
6,3x100	44	88	19600b06100	196000**100	19601b06100	196010**100	29697b06100	296970**100
6,3x110	54	98	19600b06110		19601b06110		29697b06110	
6,3x120	64	108	19600b06120	196000**120	19601b06120	196010**120	29697b06120	296970**120
6,3x130	74	118	19600b06130		19601b06130		29697b06130	
6,3x140	84	128	19600b06140	196000**140	19601b06140	196010**140	29697b06140	296970**140
6,3x150	94	138	19600b06150		19601b06150		29697b06150	
6,3x160	104	148	19600b06160		19601b06160		29697b06160	
6,3x180	124	168	19600b06180				29697b06180	
6,3x200	144	188	19600b06200				29697b06200	
6,3x220	164	208	19600b06220					

**colorazioni laccatura (testa vite+rondella) / lacquering colours (screw head + washer):

"aq" = bianco grigio - light grey

"au" = rosso siena - red

"av" = testa di moro - dark brown

"az" = verde muschio - mossy green

"bk" = rosso coppo - tile brown

"bw" = verde felce - fern green

CARATTERISTICHE PRODOTTO - PRODUCT FEATURES

	Tipo / Type	Materiale / Material	Rivestimento / Coating
VERSIONE ZINCATO ZINC PLATED VERSION	Vite Screw	acciaio cementato cemented steel	zincatura bianca $\geq 5\mu\text{m}$ ISO4042 white zinc plated $\geq 5\mu\text{m}$ ISO4042
	Rondella di tenuta Ø16 Sealing washer Ø16	lamiera prezincata + EPDM pre-zinc plated steel + EPDM	
	Rondella di tenuta Ø25 Cone shaped washer Ø25	inox A2 + EPDM stainless steel A2 + EPDM	
VERSIONE LACCATO** LACQUERED VERSION**	Testa vite Screw head	acciaio cementato cemented steel	zincatura bianca $\geq 5\mu\text{m}$ ISO4042 + laccatura testa white zinc plated $\geq 5\mu\text{m}$ ISO4042 + lacquered head
	Rondella di tenuta Ø16 Sealing washer Ø16	lamiera prezincata + EPDM + laccatura pre-zinc plated steel + EPDM + lacquering	
	Rondella di tenuta Ø25 Cone shaped washer Ø25	alluminio preverniciato + EPDM colorato lacquered aluminium + coloured EPDM	

Caratteristiche meccaniche vite a rottura - Mechanical screw failure characteristics

TRAZIONE / TENSILE (kN)	TAGLIO PURO / SHEAR LOAD (kN)	TORSIONE / TORQUE (Nm)	FLESSIONE/ BENDING MOMENT (Nm)
18,5	11,0	16,9	10,0

INSTALLAZIONE - INSTALLATION

Supporti / Base materials: profili metallici / metal profiles max S275 EN 10025
 Avvitatore / Max drilling speed: 1500 giri-min / r.p.m
 Coppia max. serraggio / Max screwing torque: 12 Nm (regolazione in funzione del tipo di installazione / regulate according to type of installation)
 Bussola / Socket: Ch. / Wrench 10

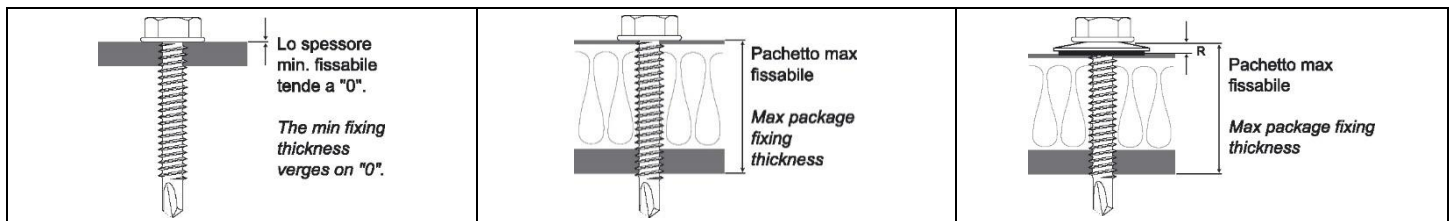

ATTENZIONE: i valori indicati di "pacchetto max. fissabile" e "spessore min. fissabile" sono riferiti alla vite senza accessori. Nel caso di utilizzo di rondelle di tenuta ermetica si deve sottrarre il valore "R" sotto riportato.

NOTE: the "max package fixing thicknesses" and "min fixing thicknesses" values refer to screws without accessories. When using screws with preassembled washers or gaskets, subtract the "R" value from the "max package fixing thickness" and the "min fixing thickness".

A titolo indicativo, i valori "R" sono i seguenti: / As an indication, the "R" values are the following:

Rondella / Washer Ø16:	2,0÷2,5 mm
Rondella / Washer Ø 19÷29:	2,5÷3,0 mm
Baz / Cone shaped washer with gasket:	8÷9 mm

CARICHI DI ESTRAZIONE AMMISSIBILI N_{cons} - PULL OUT RECOMMENDED LOADS N_{cons} ⁽¹⁾

Su supporti in acciaio S235 EN 10025 - On steel S235 EN 10025 structures								
Spessore acciaio Steel thickness	mm	1,5	2,0	2,5	3,0	4,0	5,0	6,0
Carico ammissibile Recommended load	kN	0,80	1,25	2,00	2,60	4,00	6,00	8,50

1kN = 100 kgf

⁽¹⁾ I carichi ammissibili derivano dai carichi caratteristici di rottura e sono comprensivi del coefficiente di sicurezza totale $\gamma = 2$.

The recommended loads derive from the characteristic failure loads and are inclusive of the total safety factor $\gamma = 2$.

I valori di carico riportati hanno valore solo se l'installazione è stata eseguita correttamente. Il progettista è responsabile del dimensionamento e del numero dei fissaggi.

The load values are only valid if the installation has been carried out correctly. The design engineer is responsible for the designing and calculation of the fixing.

Acquistando il prodotto, l'utilizzatore è tenuto ad osservare scrupolosamente le istruzioni riportate sul packaging e sulla documentazione relativa al prodotto disponibile sul sito internet www.friulsider.com/download.html. Friulsider S.p.A. non risponderà ad alcun titolo di danni a persone o cose che dovessero essere conseguenza di una conservazione od uso diversi da quelli descritti.

By purchasing the product, the user is required to scrupulously observe the instructions on the packaging and on the documentation relating to the product available on the website www.friulsider.com/download.html. Friulsider S.p.A. will not be liable for any damage to persons or things that may be the consequence of a conservation or use other than those described.

Per le caratteristiche tecniche e le prescrizioni dei componenti fare riferimento alla scheda tecnica del componente: / For the technical characteristics and requirements of the components, refer to the technical data sheet of the component:

RG - Rondelle di tenuta tonde / RG - Round sealing washer

Baz / Baz

Le **schede tecniche** (ultima revisione) dei prodotti Friulsider sono disponibili sul sito www.friulsider.com
The **technical sheets** (latest revision) of Friulsider products are available on the website www.friulsider.com

In caso di traduzioni, i documenti ufficiali di riferimento sono quelli in lingua italiana.

In the case of translations, the official reference documents are those in Italian.